



# Ford Kuga 2.0 TDCi Titanium 4x4



DEPUIS SON LANCEMENT SUR LE MARCHÉ EN 2008, LE FORD KUGA EST L'UN DES MODÈLES LES PLUS RÉUSSIS DANS SON SEGMENT ET ÉTAIT MÊME EN 2011 LE SUV COMPACT LE PLUS VENDU EN SUISSE. LE NOUVEAU KUGA DE DEUXIÈME GÉNÉRATION EST UN MODÈLE NETTEMENT PLUS ÉLANCÉ QUE SON PRÉDÉCESSEUR ET LE VOLUME DE SON COFFRE A PARTICULIÈREMENT GAGNÉ EN SPACIOSITÉ.

## Positif

- Véhicule extrêmement polyvalent
- Spaciosité à l'avant et à l'arrière
- Coffre volumineux
- Bon rapport prix/prestations
- Excellentes qualités routières
- Bon niveau de confort

## Négatif

- Ecran de navigation trop petit et mal disposé
- Console médiane surchargée
- Visibilité limitée
- Consommation relativement élevée
- Assises des sièges trop courtes, maintien latéral insuffisant
- Direction un peu trop souple

## Présentation

Le Ford Kuga est un SUV compact racé et sportif. Son intérieur, doté des éléments connus du système de rangement Ford, est particulièrement réussi. La sellerie en cuir confère une pointe d'élégance.

## Habitacle

L'habitabilité de l'intérieur du Ford Kuga est extrêmement spacieuse et solide, l'espace pour les jambes et la garde au toit bien mesurés et largement suffisants pour tous les passagers. A l'arrière, deux personnes voyagent parfaitement à l'aise dans leurs sièges aux dossiers bien enveloppants. Le volume du coffre de 460 litres est généreux pour un SUV compact et devient gigantesque, avec une capacité de 1650 litres, quand les dossiers arrière sont rabattus. Le plancher peut être relevé pour donner une surface plane de chargement. Le niveau de confort, la spaciosité et le volume du coffre, son aptitude de tout-terrain avec une charge tractable de 2,1 tonnes font que le Ford Kuga est un véhicule polyvalent et sûr.

## Confort

S'agissant du confort des suspensions, Ford a réussi un compromis équilibré entre un réglage de base sportif et une suspension souple. Les sièges en cuir en option dotés d'une large plage de réglage sont confortables mais les assises sont trop courtes et le maintien latéral insuffisant. Alors que le volant multifonctions est facile à utiliser, la console médiane surchargée de petites touches et l'écran de navigation trop petit sont peu ergonomiques. L'équipement de confort de série est riche. Le hayon que l'on peut ouvrir d'un mouvement du pied grâce à un capteur situé sous le pare-chocs arrière s'avère bien pratique.



1



2



3



4

1 Imposante planche de bord, à la bonne finition.

2 Généreux volume de coffre de 1653 litres avec plancher réglable pour une surface plane de chargement.

3 Très grande spaciosité pour les passagers arrière, toutefois lors de longs voyages, de préférence avec deux personnes.

4 Moteur turbodiesel puissant, aux bonnes accélérations, malheureusement pas le plus sobre.

### Performances

Malgré un poids de 1,8 tonne, les performances en combinaison avec une boîte 6 vitesses à double embrayage sont appréciables. Le turbodiesel à couple élevé accélère franchement et est puissant. Mais à bas régime, les relances sont tardives et brusques ensuite. La boîte automatique Power-Shift est bien réglée au moteur et les vitesses passent doucement et rapidement. Question consommation, on ne peut pas dire que le Ford Kuga soit un modèle de sobriété.

### Qualités routières

Le nouveau Kuga est un véhicule dynamique à conduire et, grâce à la traction intégrale moderne, a un comportement neutre dans les virages. Il a pourtant tendance à prendre un peu de roulis quand on essaie de forcer le style de conduite. Il est étonnant que son poids non négligeable ne se fasse pratiquement pas sentir. La direction est directe et précise mais trop assistée par rapport à la fermeté du châssis.

### Sécurité

L'équipement de sécurité de série est complet et les nombreux systèmes d'assistance en option augmentent le standard de sécurité du Kuga. Lors du test des freins, le Kuga a convaincu par une excellente distance de freinage de 35,7 mètres. Etant donné que la visibilité circulaire est quelque peu limitée, des aides au stationnement sont un bon investissement.

### Particularités

## DONNÉES TECHNIQUES

### Moteur

Cylindrée	1997 ccm
Cylindres	4
Soupapes par cylindre	4
Suralimentation	oui
Puissance max.	kW
Couple max.	340/2000 Nm/Trmin

### Transmission

Boîte à vitesses	a6
Traction	4x4

### Carrosserie

Type de carrosserie	SUV
Poids à vide sel. construct	1778 kg
Charge tractable max.	2100 kg
Volume du coffre petit	456 litres
Volume du coffre grand	1653 litres

### Garantie

Garantie d'usine	2 ans
Garantie mobilité	illimitée
Garantie antirouille	12 ans (sous conditions)

### Prix

Prix de base	42'000.- CHF
Prix du véhicule de test	50'395.- CHF

### Accessoires (extrait)

- Système de navigation Sony SD
- Paquet Driver Assistance
- Sellerie en cuir
- Toit panoramique
- Jantes alu 19 pouces

Pneu du véhicule de test	235/45R19 Conti Sp.Contact
Dimension minimale	215/65R16

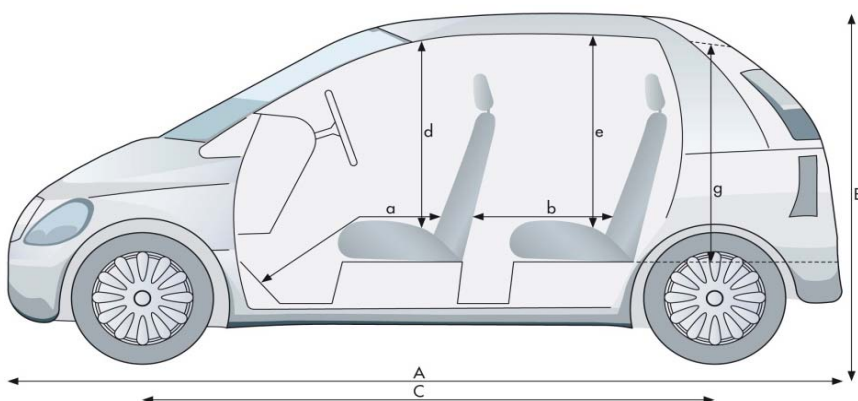

a de/à 88 cm/112 cm

b de/à 62 cm/88 cm

d 105 cm

e 102 cm

g 82 cm

A 452 cm

B 168 cm

C 269 cm

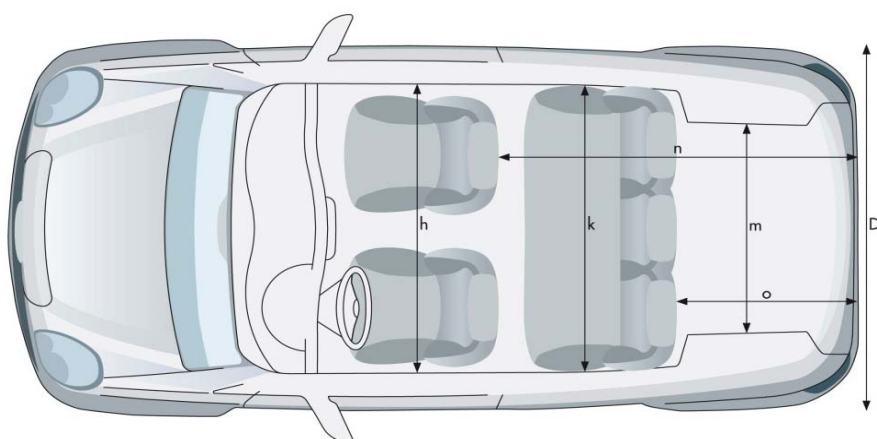

h 147 cm

k 148 cm

m 104 cm

n 170 cm

o 82 cm

D 184 cm

## DONNÉES DU TEST

### Puissance du moteur

Mesure TCS	kW
Ecart avec le constructeur	+0.0 kW

### Ecart d'affichage du tachymètre

à 60 km/h	63 km/h affiché
à 80 km/h	84 km/h affiché
à 100 km/h	104 km/h affiché
à 120 km/h	124 km/h affiché

### Poids

Poids à vide du véhicule testé	1865 kg
Ecart avec le constructeur	+87 kg
Charge du véhicule de test	365 kg

### Accélération 0 - 100 km/h

Constructeur	10.4 s
TCS	10.1 s

### Elasticité (mode «D»)

60 - 100 km/h	5.7 s
80 - 120 km/h	7.5 s

### Ecart avec le compteur kilométrique

Affichage véhicule	20'000 m
Valeur mesurée	19936 m
1000 m effectifs sont	1003 m tachymèt

### Freinage

(moyenne de 10 freinages à 100 km)

Distance de freinage	35.7 m
Décélération moyenne	10.8 m/s <sup>2</sup>

### Rayon de braquage

(entre murs)

gauche	11.7 m
droite	11.7 m

### Insonorisation

à 60 km/h	59 dB(A)
à 80 km/h	62 dB(A)
à 100 km/h	66 dB(A)
à 120 km/h	69 dB(A)

### Coûts

Tarif horaire selon OFS	CHF 145.-
Service gratuit	0 an
	0 km

### Service selon constructeur

15000 km
12 mois

### Coût total pour services

(à 15'000 km/an)	
jusqu'à 180'000 km	CHF 4'536.-

### Frais d'exploitation

à 10'000 km/an	1.07 CHF/km
à 15'000 km/an	0.81 CHF/km
à 30'000 km/an	0.55 CHF/km

### Environnement

Consommation (l/100km)			
	urbain	extra-urbain	mixte
usine	7.4	5.5	6.2
TCS	0	0	0

<b>Consomm. du test</b>	7.6 l/100 km
-------------------------	--------------

### Emissions de CO<sub>2</sub>

usine	162 g/km
TCS	0 g/km
moyenne suisse	153 g/km
étiquetteEnergie	D

### Visibilité circulaire

Stationnement	avant	1.51 m
	arrière	7.80 m
Visibilité	avant	3.50 m
	arrière	14.80 m

## APPRÉCIATION TCS

Équipement	★★★★★
Équipements sécurité	★★★★★
Coût des services	★★★★☆
Insonorisation	★★★★☆
Visibilité circulaire	★★★☆☆

Freinage	★★★★★
Consommation usine	☆☆☆☆☆
Consommation au test	★★★★☆
Consommation véh. testé	★★★☆☆

## TABLEAU COMPARATIF

	FORD	MAZDA	RENAULT	VW
	<b>Kuga 4x4 2.0 TDCi Titanium Aut.</b>	<b>CX-5 2.2 D AWD Revolution Aut.</b>	<b>Koleos 2.0 dCi 4x4 Exception Aut.</b>	<b>Tiguan 2.0 TDI 4M Sp.&amp;Style Aut.</b>
<b>Prix (CHF)</b>	42'000.–	44'100.–	42'600.–	43'800.–
<b>Cylindrée (cm<sup>3</sup>)</b>	1997	2191	1995	1968
<b>Puissance (kW/CV)</b>	120/163	129/175	110/150	130/177
<b>Couple max. (Nm/Trmin)</b>	340/2000	420/2000	320/2000	380/1750
<b>Consommation 1999/100/CE (l/100km)</b>	6.2(1) D(2)	5.5(1) B(2)	7.1(1) E(2)	6.0(1) C(2)
<b>Bruit intérieur à 120 km/h (dBA)</b>	69	68(5)	68(6)	69(7)
<b>Frais kilométriques (CHF/km)<sup>(3)</sup></b>	0.81	0.84	0.84	0.83
<b>Appréciation coûts des services<sup>(4)</sup></b>	★★★★☆	★★★☆☆	★★★☆☆	★★★★☆
<b>Test Touring (numéro/année)</b>	18/2013	17/2012(5)	15/2008(6)	6/2008(7)

(1) données de l'importateur

(2) rendement énergétique donné par l'importateur

(3) à 15'000 km/an

(4) coût total jusqu'à 180'000 km à 15'000 km/an

(5) Mazda CX-5 2.2 D Revolution

(6) Renault Koleos 2.0 dCi Dynamique

(7) VW Tiguan 1.4 TSi