

# Volvo V40 D4 Geartronic Momentum



**NOUVELLE VENUE PARMIS LES BERLINES COMPACTES, LA VOLVO V40 ALLIE UN DESIGN DYNAMIQUE ET ORIGINAL, UNE TECHNIQUE DE SÉCURITÉ INNOVANTE, UN COMPORTEMENT ROUTIER SPORTIF. OUTRE UNE KYRIELLE D'ASSISTANTS À LA CONDUITE, LA VOLVO V40 OFFRE EN PREMIÈRE MONDIALE L'AIRBAG PIÉTON DE SÉRIE.**

## Positif

- Belle présentation, design unique
- Moteur turbodiesel 5 cylindres puissant et à couple élevé
- Comportement routier sportif, agile
- Matériaux et finition soignés
- Riche équipement de confort et de sécurité
- Prestations de service et de garantie

## Négatif

- Garde au toit quelque peu limitée à l'avant et à l'arrière
- Capacité du coffre inférieure aux critères du segment
- Visibilité arrière limitée
- Grand diamètre de braquage
- Confort de conduite en configuration châssis sport
- Commandes des systèmes demandent un certain temps d'adaptation

## Présentation

Volvo a réussi avec la nouvelle V40 à lancer sur le marché une berline compacte au style dynamique et unique. Son intérieur est, comme de coutume chez Volvo, sobre avec une pointe d'élégance tout en étant robuste.

## Habitacle

La spaciosité à l'avant est bonne, excepté la garde au toit quelque peu limitée. La banquette arrière accueille largement deux passagers et est très confortable, bien que là aussi la garde au toit soit un peu juste, en particulier si le toit vitré est choisi en option. Ce design ciselé, de style coupé, se répercute sur le volume du coffre qui est inférieur aux critères du segment. Toutefois, quand les dossiers arrière sont rabattus, on obtient une surface de charge plane et pour les objets plus longs, le dossier du passager avant peut aussi être rabattu. Le choix des matériaux est de très haute qualité et l'utilisation des instruments fonctionnelle.

## Confort

Les suspensions sont assez fermes mais néanmoins confortables et conviennent bien au caractère sportif de la V40. Le châssis sport et les jantes de 18 pouces sont idéals pour les conducteurs sportifs mais conviennent moins aux conducteurs de longs trajets qui mettent l'accent sur le confort. Les sièges en cuir sont confortables et dotés d'une vaste plage de réglage. Le maintien latéral pourrait pourtant être plus marqué. Un plus de la V40 est le faible niveau sonore dans l'habitacle. Le modèle testé (version Momentum) a décroché la note «très bien» s'agissant de l'équipement de confort de série.



1



2



3



4

- 1 Planche de bord aux matériaux de haute qualité et à la finition solide.
- 2 Sièges en cuir avec vaste plage de réglage très confortables aussi durant les longs trajets.
- 3 Moteur turbodiesel à cinq cylindres extrêmement puissant et sobre.
- 4 Seuil élevé du coffre au volume plutôt moyen mais malgré tout suffisant.

### Performances

Le moteur turbodiesel de 5 cylindres apporte tout ce que l'on pourrait attendre d'une motorisation diesel. Il est puissant, a de bonnes reprises. Malgré son poids imposant, les performances de la V40 sont impressionnantes. Elle accélère sans problème en 8,1 secondes de 0 à 100 km/h. La transmission automatique à 6 rapports est douce mais rapide en mode normal et sport. La consommation est également exemplaire, avec une valeur moyenne de 5,5 l/100 km.

### Qualités routières

Combinée avec le châssis sport en option, la Volvo V40 est une berline très agréable à conduire et très agile. La direction est spontanée, tient bien le cap et négocie les virages avec aisance. Programmable dans les trois modes d'assistance (en option), elle est directe et précise, et donne un bon retour d'informations.

### Sécurité

L'équipement de sécurité de série a valu à la Volvo V40 de décrocher la note «très bien». Son standard de sécurité est placé très haut avec la kyrielle d'assistants à la conduite disponibles en option. Lors du test de freinage, la V40 a convaincu par sa distance de freinage de 34,9 m. Un bémol toutefois en raison de la visibilité arrière limitée.

### Particularités

Pionnière en matière de sécurité, Volvo le démontre encore avec la V40 qui est dotée de série du «City Safety Assist» et en première mondiale du airbag piéton. Toute cette armada de systèmes de sécurité ne sont certes pas bon marché mais fonctionnent impeccablement. La Volvo V40 est une berline au prix élevé, mais ce point négatif est compensé par ses excellentes prestations de service et de garantie.

## DONNÉES TECHNIQUES

### Moteur

Cylindrée	1984 ccm
Cylindres	5
Soupapes par cylindre	4
Suralimentation	oui
Puissance max.	130 kW
Couple max.	400/1750 Nm/Trmin

### Transmission

Boîte à vitesses	a6
Traction	avant

### Carrosserie

Type de carrosserie	berline
Poids à vide sel. construct	1498 kg
Charge tractable max.	1500 kg
Volume du coffre petit	335 litres
Volume du coffre grand	1032 litres

### Garantie

Garantie d'usine	5 ans/150'000 km
Garantie mobilité	5 ans
Garantie antirouille	12 ans (sous conditions)

### Prix

Prix de base	41'950.- CHF
Prix du véhicule de test	59'950.- CHF

### Accessoires (extrait)

- paquet Driver Support
- paquet 2 Business Professional
- paquet Winter & Light
- jantes alu TARANIS 18"
- paquet Driving Dynamics

Pneu du véhicule de test	225/40R18 Michelin Pilot
Dimension minimale	205/55 R16

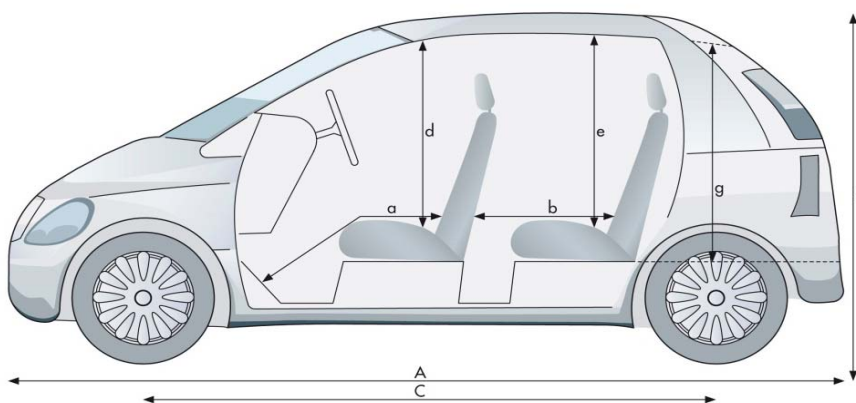

a de/à 87 cm/112 cm

b de/à 62 cm/88 cm

d 101 cm

e 93 cm

g 68 cm

A 437 cm

B 144 cm

C 265 cm

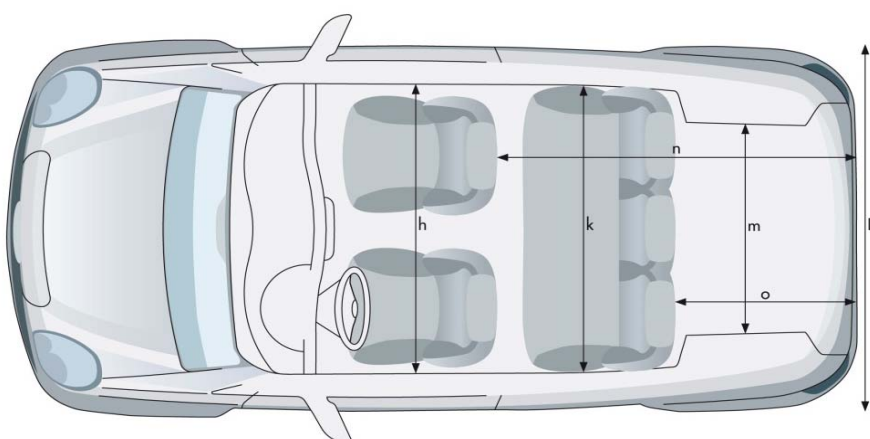

h 150 cm

k 146 cm

m 96 cm

n 151 cm

o 76 cm

D 180 cm

## DONNÉES DU TEST

### Puissance du moteur

Mesure TCS	130 kW
Ecart avec le constructeur	+0.0 kW

### Ecart d'affichage du tachymètre

à 60 km/h	62 km/h affiché
à 80 km/h	82 km/h affiché
à 100 km/h	102 km/h affiché
à 120 km/h	122 km/h affiché

### Poids

Poids à vide du véhicule testé	1655 kg
Ecart avec le constructeur	+157 kg
Charge du véhicule de test	385 kg

### Accélération 0 - 100 km/h

Constructeur	8.3 s
TCS	8.1 s

### Elasticité (mode «D»)

60 - 100 km/h	4.5 s
80 - 120 km/h	5.9 s

### Ecart avec le compteur kilométrique

Affichage véhicule	20'000 m
Valeur mesurée	20447 m
1000 m effectifs sont	978 m tachymètre

### Freinage

(moyenne de 10 freinages à 100 km)

Distance de freinage	34.9 m
Décélération moyenne	11.0 m/s <sup>2</sup>

### Rayon de braquage

(entre murs)

gauche	12.8 m
droite	12.8 m

### Insonorisation

à 60 km/h	59 dB(A)
à 80 km/h	62 dB(A)
à 100 km/h	65 dB(A)
à 120 km/h	68 dB(A)

### Coûts

Tarif horaire selon OFS	CHF 145.-
Service gratuit	10 ans 150000 km

### Service selon constructeur

km  
mois

### Coût total pour services

(à 15'000 km/an)  
jusqu'à 180'000 km CHF 3'347.-

### Frais d'exploitation

à 10'000 km/an	1.03 CHF/km
à 15'000 km/an	0.77 CHF/km
à 30'000 km/an	0.51 CHF/km

### Environnement

Consommation (l/100km)			
	urbain	extra-urbain	mixte
usine	6.9	4.3	5.2
TCS	0	0	0

### Consomm. du test

6.1 l/100 km

### Emissions de CO<sub>2</sub>

usine	136 g/km
TCS	0 g/km
moyenne suisse	159 g/km
étiquetteEnergie	B

### Visibilité circulaire

Stationnement	avant	1.48 m
	arrière	6.25 m
Visibilité	avant	3.70 m
	arrière	12.85 m

## APPRÉCIATION TCS

Equipement	★★★★★
Equipement de sécurité	★★★★★
Coût des services	★★★★★
Insonorisation	★★★★★
Visibilité circulaire	★★★☆☆

Freinage	★★★★★
Consommation usine	★★★★☆
Consommation au test	★★★★☆
Consommation véh. testé	★★★★☆

## TABLEAU COMPARATIF

	VOLVO	ALFA ROMEO	AUDI	BMW
	<b>V40 D4 2.0 Momentum</b>	<b>Giulietta 2.0 JTDM Dictinctive</b>	<b>A3 2.0 TDI Ambiente</b>	<b>série 1 120d</b>
Prix (CHF)	41'950.-	39'100.-	42'500.-	43'100.-
Cylindrée (cm <sup>3</sup> )	1984	1956	1968	1995
Puissance (kW/CV)	130/177	125/170	125/170	135/184
Couple max. (Nm/Umin)	400/1750	350/1750	350/1750	380/1750
Consommation 1999/100/CE (l/100km)	5.2 B(2)	4.5(1) A(2)	5.0(1) B(2)	4.5(1) A(2)
Bruit intérieur à 120 km/h (dBA)	68	70(5)	-	70(6)
Frais kilométriques (CHF/km) <sup>(3)</sup>	0.77	0.73	0.77	0.77
Appréciation coûts des services <sup>(4)</sup>	★★★★★	★★★★☆	★★★★★	★★★★★
Test Touring (numéro/année)	19/2012	18/2010(5)	-	2008(6)

(1) données de l'importateur

(2) rendement énergétique donné par l'importateur

(3) à 15'000 km/an

(4) coût total jusqu'à 180'000 km à 15'000 km/an

(5) Alfa Romeo Giulietta 1.4 T

(6) BMW série 1 120i, test pratique