



# Toyota Yaris 1.4 D-4D Luna



LA NOUVELLE TOYOTA YARIS DE TROISIÈME GÉNÉRATION EST PRODUITE EN FRANCE. ELLE A GAGNÉ 10 CENTIMÈTRES EN LONGUEUR ET 5 CENTIMÈTRES À L'EMPATTEMENT PAR RAPPORT AU MODÈLE PRÉCÉDENT. LA GAMME DES MODÈLES COMPORTE CINQ PACKS D'ÉQUIPEMENT ET COMME MOTORISATION DEUX MOTEURS À ESSENCE ET UN MOTOR DIESEL SONT PROPOSÉS.

## Positif

- Moteur turbodiesel puissant et à couple élevé
- Consommation très faible
- Spaciosité à l'avant et à l'arrière
- Qualités routières avec train de roulement bien réglé
- Système multimédia aux fonctions ultramodernes
- Equipement de sécurité complet

## Négatif

- La variabilité et l'élégance du coffre du modèle précédent fait défaut
- Prix catalogue élevé
- Très fort bruit du vent sur autoroute
- Les rapports 5/6 un peu trop longs (rapports éco)
- Pas de système stop-start
- Choix des matériaux de l'habitacle pas très convaincant

## Présentation

La nouvelle Yaris a certes une face avant plus agréable avec des phares modernes et une ligne plus longue et plus basse, elle n'attire toutefois dans l'ensemble guère l'attention. Son intérieur est plus stylé que sa devancière, mais il manque une pointe d'audace.

## Habitacle

Avec des dimensions plus grandes (longueur + 10 cm, empattement + 5 cm), la spaciosité de la nouvelle Yaris est bonne pour une petite voiture. Même l'arrière offre suffisamment de place pour deux personnes. La capacité du coffre est suffisante quand les sièges arrière sont rabattus. Il est toutefois dommage que la banquette arrière ne soit plus coulissante comme sur le modèle précédent. L'habitacle se distingue néanmoins par sa fonctionnalité. On y trouve de nombreux rangements pratiques et la finition est soignée. Les instruments, maintenant ronds, sont bien lisibles et le système multimédia Toyota Touch de série est moderne et simple à utiliser.

## Confort

Les suspensions ont un bon pouvoir d'absorption, sans pénaliser le confort. Les sièges sont bien dimensionnés et assurent un maintien correct. Le moteur est peu bruyant, mais les bruits aérodynamiques ont tendance à devenir gênants à haute vitesse. L'équipement de série est bon pour une petite voiture, mais pourrait être mieux par rapport à son prix catalogue élevé.



1



2



3



4

- 1 Les instruments sont remis dans le champ de vision du conducteur.
- 2 Le puissant moteur turbodiesel de 1.4 litres est convaincant dans ses performances et à la consommation.
- 3 Le système multimédia Toyota touch de série aux fonctions modernes et d'utilisation simple.
- 4 Place suffisante pour deux passagers à l'arrière.

### Performances

La petite «turbodiesel» a un moteur énergique, de bonnes reprises et une bonne maniabilité. Toutefois, l'étagement de la boîte à vitesses n'est pas optimal. Les 5e et 6e rapports sont trop longs, ce qui contraint à rétrograder plus souvent à pleine charge. Au point de vue consommation, la nouvelle Yaris est sobre. D'après les mesures faites au quotidien et sur banc d'essai, elle n'a besoin que de 4 litres de diesel aux 100 km.

### Qualités routières

Les réglages de châssis sont réussis. La voiture est agile et tient bien la route. La direction est précise. Le point de la Yaris est son incontestable maniabilité et sa bonne visibilité à bord.

### Sécurité

L'équipement de sécurité est très complet et la note «très bien» a été décernée. Le freinage est excellent et la Yaris a obtenu le maximal de points lors du test de freinage (3,6 m de distance de freinage). Pour le crash-test, elle a décroché 5 étoiles à l'EuroNCAP.

### Particularités

Vu le prix catalogue élevé (CHF 26'250.-), les lève-vitres électriques, les jantes alliage, l'éclairage diurne et les antibrouillards auraient dû être de série sur la version Luna de ce test.

## DONNÉES TECHNIQUES

### Moteur

Cylindrée	1364 ccm
Cylindres	4
Soupapes par cylindre	2
Suralimentation	oui
Puissance max.	66 kW
Couple max.	205/1800 Nm/Umin

### Transmission

Boîte à vitesses	m6
Traction	avant

### Carrosserie

Type de carrosserie	berline
Poids à vide sel. constr.	1190 kg
Charge tractable max.	1050 kg
Volume du coffre petit	286 litres
Volume du coffre grand	768 litres

### Garantie

Garantie d'usine	3 ans/100'000 km
Garantie mobilité	3 ans
Garantie antirouille	12 ans (sous conditions)

### Prix

Prix de base	26'250.- CHF
Prix du véhicule de test	27'630.- CHF

### Accessoires (extrait)

- système de navigation Toyota Touch & Go
- peinture métallisée
- 
- 
- 

Pneu du véhicule de test	175/65R15 Dunlop SP Sport
Dimension minimale	175/70R14

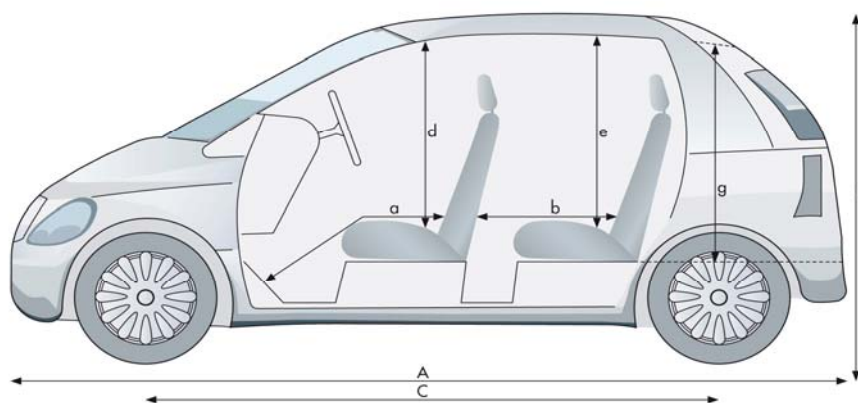

**a** de/à 89 cm/110 cm

**b** de/à 60 cm/85 cm

**d** 106 cm

**e** 93 cm

**g** 78 cm

**A** 389 cm

**B** 151 cm

**C** 251 cm

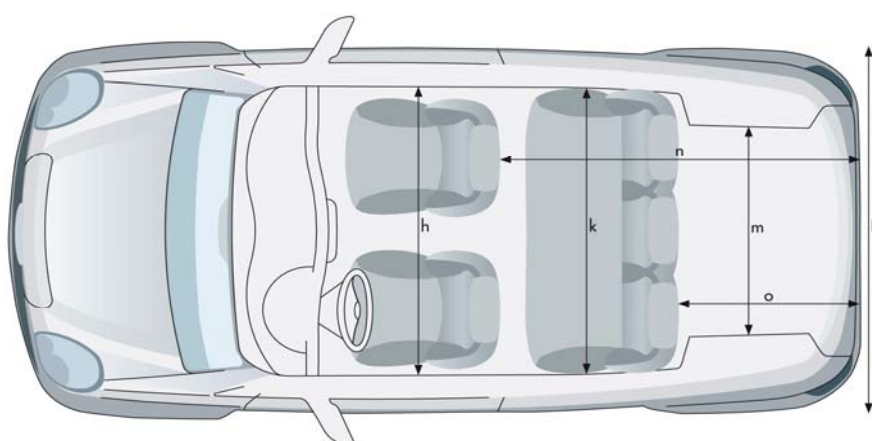

**h** 140 cm

**k** 139 cm

**m** 100 cm

**n** 138 cm

**o** 61 cm

**D** 170 cm

## DONNÉES DU TEST

### Puissance du moteur

Mesure TCS	69.6 kW
Ecart avec le constructeur	+3.6 kW

### Ecart d'affichage du tachymètre

à 60 km/h	64 km/h affiché
à 80 km/h	85 km/h affiché
à 100 km/h	105 km/h affiché
à 120 km/h	126 km/h affiché

### Poids

Poids à vide du véhicule testé	1185 kg
Ecart avec le constructeur	-5 kg
Charge du véhicule de test	340 kg

### Accélération 0 - 100 km/h

Constructeur	10.8 s
TCS	10.7 s

### Elasticité (4e rapport)

60 - 100 km/h	7.2 s
80 - 120 km/h	8.3 s

### Ecart avec le compteur kilométrique

Affichage véhicule	20'000 m
Valeur mesurée	20350 m
1000 m effectifs sont	983 m tachymètre

### Freinage

(moyenne de 10 freinages à 100 km)

Distance de freinage	36.6 m
Décélération moyenne	10.6 m/s <sup>2</sup>

### Rayon de braquage

(entre murs)

gauche	10.3 m
droite	10.4 m

### Insonorisation

à 60 km/h	61 dB(A)
à 80 km/h	64 dB(A)
à 100 km/h	67 dB(A)
à 120 km/h	71 dB(A)

### Coûts

Tarif horaire selon OFS	CHF 145.-
Service gratuit	3 ans
	45000 km

### Service selon constructeur

	15000 km
	12 mois

### Coût total pour services

(à 15'000 km/an)	
jusqu'à 180'000 km	CHF 4357.-

### Frais d'exploitation

à 10'000 km/an	0.76 CHF/km
à 15'000 km/an	0.58 CHF/km
à 30'000 km/an	0.39 CHF/km

### Environnement

Consommation (l/100km)			
	urbain	extra-urbain	mixte
usine	4.8	3.5	3.9
TCS	4.8	3.4	3.9

### Consomm. du test

4.8 l/100 km

### Emissions de CO<sub>2</sub>

usine	104 g/km
TCS	104 g/km
moyenne suisse	159 g/km
étiquetteEnergie	A

### Visibilité circulaire

Stationnement	avant	1.08 m
	arrière	3.70 m
Visibilité	avant	3.06 m
	arrière	7.24 m

## APPRÉCIATION TCS

Equipement	★★★★☆
Equipements de sécurité	★★★★★
Coût des services	★★★★☆
Insonorisation	★★★★☆
Visibilité circulaire	★★★★☆

Freinage	★★★★★
Consommation usine	★★★★☆
Consommation au test	★★★★☆
Consommation véh. testé	★★★★☆

## TABLEAU COMPARATIF

	TOYOTA	FORD	RENAULT	SEAT
	<b>Yaris 1.4 D-4D Luna</b>	<b>Fiesta 1.6 TDCi Trend</b>	<b>Clio 1.5 dCi Night &amp; Day</b>	<b>Ibiza 1.6 TDI Style</b>
<b>Prix (CHF)</b>	26'250.-	24'700.-	24'500.-	25'600.-
<b>Cylindrée (cm<sup>3</sup>)</b>	1364	1560	1461	1598
<b>Puissance (kW/CV)</b>	66/90	70/95	65/90	66/90
<b>Couple max. (Nm/Umin)</b>	205/1800	205/1750	200/1750	230/1500
<b>Consommation 1999/100/CE (l/100km)</b>	3.9 A(2)	3.7(1) A(2)	3.6(1) A(2)	4.2(1) A(2)
<b>Bruit intérieur à 120 km/h (dBA)</b>	71	73(5)	70(6)	71(7)
<b>Frais kilométriques (CHF/km) <sup>(3)</sup></b>	0.58	0.58	0.57	0.58
<b>Appréciation coûts des services <sup>(4)</sup></b>	★★★★☆	★★★☆☆	★★★★☆	★★★★★
<b>Test Touring (numéro/année)</b>	3/2012	20/2008(5)	20/2005(6)	16/2008(7)

(1) données de l'importateur

(2) rendement énergétique donné par l'importateur

(3) à 15'000 km/an

(4) total des coûts des services à 180'000 km avec 15'000 km/an

(5) Ford Fiesta 1.6 Titanium

(6) Renault Clio 1.5 dCi

(7) Seat Ibiza 1.4 Stylance