

Mercedes-Benz SLK 350 aut.



LA MERCEDES-BENZ SLK DE TROISIÈME GÉNÉRATION EST DANS LA PURE LIGNÉE DE SUCCÈS DE SES PRÉDÉCESSEURS. DEPUIS 1996, PLUS DE CINQ CENT MILLE SLK ONT DÉJÀ ÉTÉ VENDUS, CE QUI LUI CONFÈRE UNE PÔLE POSITION DANS CE SEGMENT.

Positif

- Design dynamique
- Performances routières impressionnantes
- Finition et matériaux
- Confort pour un roadster
- Qualités routières grâce au châssis irréprochables
- Boîte automatique à 7 rapports de la dernière génération

Négatif

- Prix élevé des accessoires
- Certaines options devraient être de série
- Visibilité circulaire quand le toit est déployé
- Régulateur de vitesse et clignotant trop près l'un de l'autre
- Consommation en conduite rapide

Présentation

Comparé à son prédécesseur, le nouveau SLK est plus dynamique et plus puissant. La partie avant est sa caractéristique principale et se rapproche par son style à l'opulente et célèbre SLS. L'intérieur est cosu et correspond au standard de la catégorie de luxe.

Habitacle

L'intérieur frappe par ses matériaux haut de gamme et la qualité de la finition. Il est conforme au standard Mercedes. Les sièges dotés d'une grande plage de réglage sont aussi confortables pour des passagers de grande taille. La capacité du coffre de 335 litres avec toit déployé est généreuse pour un roadster. Quand le hardtop en magnésium et plastique est replié dans sa cachette compacte, il reste encore suffisamment d'espace pour les bagages.

Confort

Les suspensions sont fermes mais néanmoins très confortables pour un roadster. Les sièges sport au contour marqué ont un excellent maintien latéral. Les buses de chauffage intégrées dans l'appui-tête sont un plus bien appréciable. Avec un faible niveau sonore et un moteur à 6 cylindres, le SLK est un cabriolet agréable à conduire sur les longues distances. L'équipement de confort de série du SLK a décroché la note «bien». Toutefois, les capteurs d'aide au stationnement, la climatisation automatique, les buses de chauffage à hauteur de tête devraient au minimum faire partie de l'équipement standard. Les instruments sont faciles à utiliser, excepté les manettes commandant les clignotants et le régulateur de vitesse qui sont trop rapprochées.



1



2



3



4

1 La face avant du nouveau SLK rappelle le célèbre SLS.

2 L'intérieur luxueux et soigné souligne le caractère sportif du nouveau SLK.

3 Le moteur V6 est puissant et vélocé, bien harmonisé à la boîte automatique à 7 rapports.

4 En configuration toit fermé, le coffre de 335 litres est généreux pour un roadster.

Performances

Le groupe moteur V à 6 cylindres est puissant, vélocé et mélodieux. Il est en parfaite harmonie avec la boîte automatique à 7 rapports bien étagée. Le mode Economy privilégie les bas régimes et permet des consommations inférieures à 8 l/100 km, à condition de ne pas trop appuyer sur les gaz, autrement la consommation sera en conséquence.

Qualités routières

Comme on peut s'y attendre d'un roadster moderne, le SLK offre un plaisir de conduire pur. Avec le pack Dynamique en option, le roadster, en mode sport, est encore plus spontané et réactif aux mouvements du volant. La direction est précise, le châssis excellent, le moteur puissant avec boîte automatique bien étagée et des freins très efficaces.

Sécurité

L'équipement de sécurité est complet et grâce aux nombreux assistants le standard de sécurité élevé. L'ESP, optimalement paramétré, permet une conduite sportive, aussi quand les routes sont sinueuses.

Particularités

DONNÉES TECHNIQUES

Moteur

Cylindrée	3498 ccm
Cylindres	6
Soupapes par cylindre	4
Suralimentation	oui
Puissance max.	225 kW
Couple max.	370/3500 Nm/Trmin

Transmission

Boîte à vitesses	a7
Traction	arrière

Carrosserie

Type de carrosserie	cabriolet
Poids à vide sel. constructe	1540 kg
Charge tractable max.	0 kg
Volume du coffre petit	225 litres
Volume du coffre grand	335 litres

Garantie

Garantie d'usine	3 ans ou 100'000
Garantie mobilité	30 ans (sous cond
Garantie antirouille	30 ans (sous conditions)

Prix

Prix de base	69'900.- CHF
Prix du véhicule de test	103'595.- CHF

Accessoires (extrait)

- cuir nappa exclusif noir
- commande APS avec changeur DVD
- paquet sport AMG
- Magic Sky Control - toit vitré
- Distronic Plus

Pneu du véhicule de test	225/40R18 Conti S-Cont.3
Dimension minimale	225/45R17

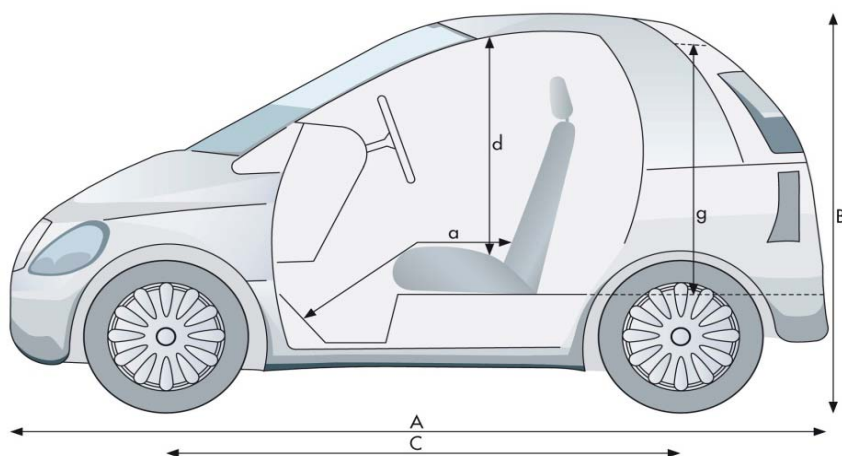

a de/à 98 cm/116 cm

d 104 cm

g 48 cm

A 414 cm

B 130 cm

C 243 cm

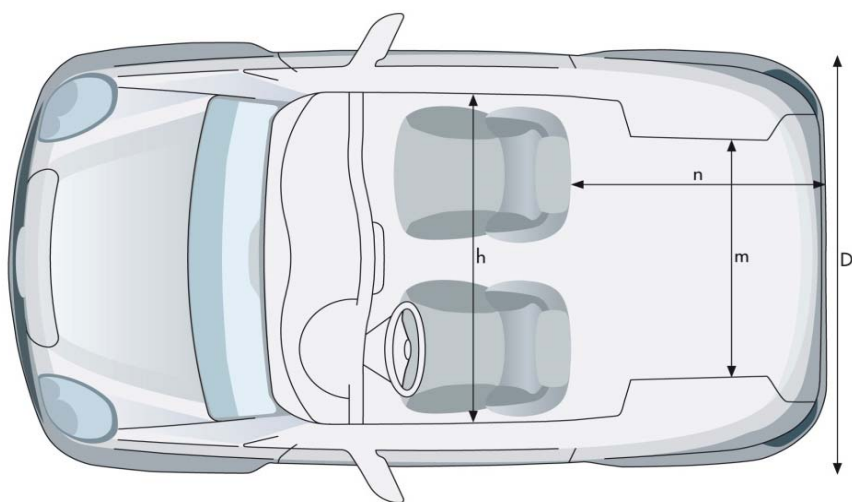

h 140 cm

m 95 cm

n 60 cm

D 225/45R17 cm

DONNÉES DU TEST

Puissance du moteur

Mesure TCS	224.7 kW
Ecart avec le constructeur	-0.3 kW

Ecart d'affichage du tachymètre

à 60 km/h	62 km/h affiché
à 80 km/h	82 km/h affiché
à 100 km/h	103 km/h affiché
à 120 km/h	123 km/h affiché

Poids

Poids à vide du véhicule testé	1645 kg
Ecart avec le constructeur	+105 kg
Charge du véhicule de test	210 kg

Accélération 0 - 100 km/h

Constructeur	5.6 s
TCS	5.9 s

Elasticité (mode «S»)

60 - 100 km/h	3.1 s
80 - 120 km/h	3.9 s

Ecart avec le compteur kilométrique

Affichage véhicule	20'000 m
Valeur mesurée	20233 m
1000 m effectifs sont	988 m tachymètre

Freinage

(moyenne de 10 freinages à 100 km)

Distance de freinage	36.6 m
Décélération moyenne	10.5 m/s ²

Rayon de braquage (entre murs)

gauche	10.6 m
droite	10.6 m

Insonorisation

à 60 km/h	61 dB(A)
à 80 km/h	64 dB(A)
à 100 km/h	68 dB(A)
à 120 km/h	71 dB(A)

Coûts

Tarif horaire selon OFS	CHF 145.-
Service gratuit	10 ans 100000 km

Service selon constructeur

15000 km
12 mois

Coût total pour services

(à 15'000 km/an) jusqu'à 180'000 km	CHF 4802.-
--	------------

Frais d'exploitation

à 10'000 km/an	1.54 CHF/km
à 15'000 km/an	1.15 CHF/km
à 30'000 km/an	0.77 CHF/km

Environnement

Consommation (l/100km)			
	urbain	extra-urbain	mixte
usine	9.9	5.5	7.1
TCS	10.7	5.9	7.6

Consom. du test

8.9 l/100 km

Emissions de CO₂

usine	167 g/km
TCS	179 g/km
moyenne suisse	159 g/km
étiquetteEnergie	E

Visibilité circulaire

Stationnement	avant	1.07 m
	arrière	3.30 m
Visibilité	avant	3.80 m
	arrière	6.80 m

APPRÉCIATION TCS

Equipement	★★★★☆
Equipements de sécurité	★★★★★
Coût des services	★★★★☆
Insonorisation	★★★☆☆
Visibilité circulaire	★★★☆☆

Freinage	★★★★★
Consommation usine	★★★☆☆
Consommation au test	★★★☆☆
Consommation véh. testé	★★☆☆☆

TABLEAU COMPARATIF

	MERCEDES-BENZ	BMW	NISSAN	PORSCHE
	SLK 350 Automat	Z4 sDrive35i DSG	370Z 3.7 Automatic	Boxter S 3.4 PDK
Prix (CHF)	69'900.–	75'610.–	67'660.–	82'840.–
Cylindrée (cm ³)	3498	2979	3696	3436
Puissance (kW/CV)	225/306	225/306	241/328	232/315
Couple max. (Nm/Trmin)	370/3500	400/1300	363/5200	360/4500
Consommation 1999/100/CE (l/100km)	7.6 E(2)	9.0(1) G(2)	10.9(1) G(2)	8.0(1) F(2)
Bruit intérieur à 120 km/h (dBA)	71	74(5)	76(6)	76(7)
Frais kilométriques (CHF/km) ⁽³⁾	1.15	1.22	1.25	1.36
Appréciation coûts des services ⁽⁴⁾	★★★★☆	★★★★★	★☆☆☆☆	★★☆☆☆
Test Touring (numéro/année)	3/2012	10/2003(5)	8/2010(6)	8/2005(7)

(1) données de l'importateur

(2) rendement énergétique selon l'importateur

(3) à 15'000 km/an

(4) coût total sur 180'000 km à 15'000 km/an

(5) BMW Z4 2.5i Roadster (capote en tissu)

(6) Nissan 370 Z Roadster Aut. (capote en tissu)

(7) Porsche Boxter 2.7 (capote en tissu)